

CASE IH
AGRICULTURE

POUR CEUX QUI EXIGENT PLUS

QUANTUM

TRACTEURS DE 75 à 107 CH





QUANTUM CASE IH

Il y a forcément un modèle qui répond à vos attentes



Quelles que soient vos exigences dans le domaine des tracteurs spécialisés, nous sommes sûrs que vous trouverez celui qui vous convient au sein de la nouvelle gamme Quantum. Avec quatre modèles de 75 à 107 ch, il y a un Quantum qui répond à vos critères, que vous soyez viticulteur, producteur de fruits, ou que vous ayez besoin d'un tracteur étroit pour effectuer d'autres travaux. Et grâce aux nouveaux modèles CL qui viennent étoffer la gamme, un Quantum polyvalent est également disponible. Ces tracteurs allient tous les atouts d'un tracteur standard Case IH aux exigences spécifiques à un tracteur spécialisé.

De ce fait, tous les modèles sont truffés de fonctions intelligentes, conjuguées aux caractéristiques qui ont fait la renommée des modèles Quantum, c'est-à-dire : un petit gabarit, un rayon de braquage étroit et une grande attention accordée au confort de l'utilisateur. Ils sont également équipés d'un large éventail de nouveautés et peuvent être personnalisés selon vos exigences.

GAMME QUANTUM. TROUVEZ LE MODÈLE QUI VOUS CONVIENT.

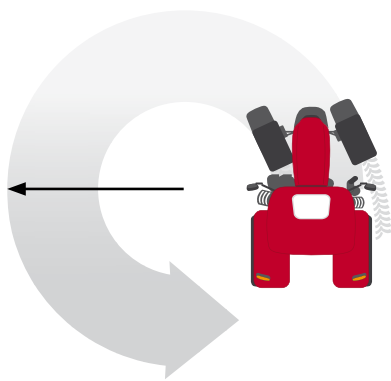

Rayon de braquage

Quantum V/N : 3,23 m

Quantum F : 4,19 m

Quantum CL : 4,12 m



LES TRACTEURS ADAPTÉS AUX VIGNES ET VERGERS

Quantum Case IH

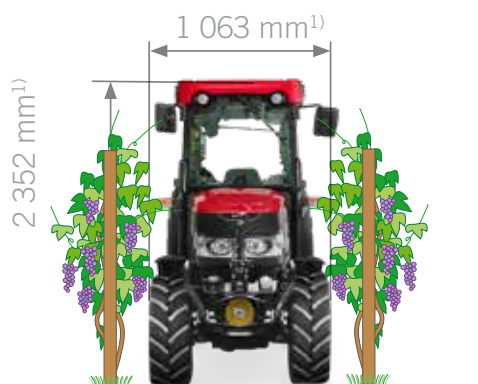

Les Quantum sont disponibles en quatre versions et répondent parfaitement aux marchés des cultures spécialisées.

QUANTUM V

Conçus pour se faufiler entre les rangées étroites de la plupart des vignobles, les modèles V mesurent 1 063 mm de large et répondent aux fortes contraintes de gabarits que rencontrent les viticulteurs. Ces tracteurs sont conçus pour simplifier et faciliter les travaux d'entretien du vignoble.

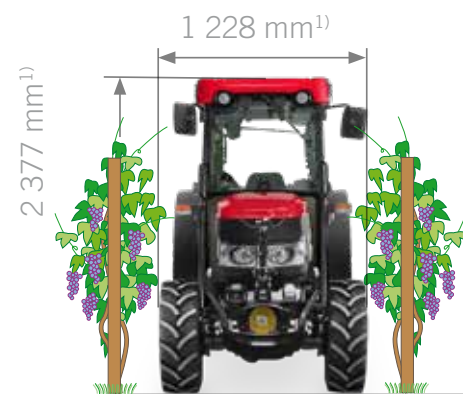

QUANTUM N

Avec leurs 1 228 mm de large chaussés de pneus standard 320/85 R24, les modèles N sont adaptés à toutes les tâches qui requièrent une largeur inférieure à 1,3 m. Si vous avez besoin d'un tracteur étroit, regardez ce que le Quantum N peut vous offrir.



QUANTUM F

Les modèles F de 1 382 mm de large répondent aux exigences en matière d'espacement des rangs de la plupart des vergers et se distinguent par des caractéristiques conçues pour satisfaire les besoins des producteurs de fruits, notamment un haut débit hydraulique et quatre roues motrices de série.

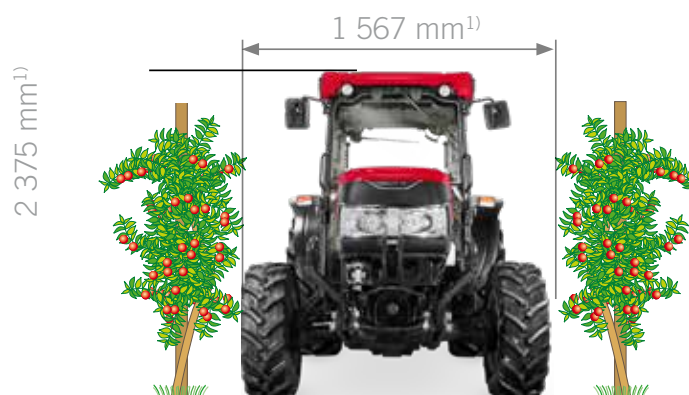

QUANTUM CL

Dernier-né de la gamme, le modèle CL a été conçu pour allier les atouts des gammes quantum et des tracteurs standards. Avec ses 1 567mm de large, il est adapté à un plus large éventail de tâches, tout en conservant les principales caractéristiques qui ont fait la renommée des tracteurs Quantum. Son centre de gravité bas se traduit par une stabilité hors pair lorsqu'il exécute des travaux sur des terrains en pente ou avec un chargeur.

¹⁾ Dimensions variant selon le type de pneumatiques.

LES CARACTÉRISTIQUES DONT VOUS AVEZ BESOIN

Les tracteurs Quantum sont conçus pour travailler dans les vignobles, les vergers et en version étroite, en plus du nouveau modèle CL. Ils peuvent être équipés de nombreuses finitions, comme d'une structure ROPS ou d'une cabine équipée du système de filtration combinée classe 2 / classe 4. Il y a un Quantum adapté à chaque application.

LES CARACTÉRISTIQUES DONT VOUS AVEZ BESOIN

La polyvalence que vous exigez

Si vous regardez l'un des nouveaux Quantum, vous remarquerez tout de suite l'aspect extérieur caractéristique de la famille Case IH. Des lignes douces et des détails élégants qui donnent aux machines un air distingué, tout en répondant à des exigences pratiques. En effet, les arbres et les vignes fragiles ne sont pas endommagés lorsque le tracteur passe le long des rangs. Ce sont des tracteurs non seulement agréables à regarder mais aussi respectueux de vos récoltes.

QUANTUM. LE RESPECT DE VOS CULTURES.

MODÈLES	Quantum 80 V/N/F & CL	Quantum 90 V/N/F & CL	Quantum 100 V/N/F & CL	Quantum 110 V/N/F & CL
Nombre de cylindres / Cylindrée (cm ³)	4 / 3 400	4 / 3 400	4 / 3 400	4 / 3 400
Puissance nominale du moteur (kW/ch)	55 / 75	63 / 86	73 / 99	79 / 107
Couple max. (Nm à tr/min)	309 à 1 500	351 à 1 500	407 à 1 500	444 à 1 500
Transmission	2 RM* / 4 RM	2 RM* / 4 RM	2 RM* / 4 RM	2 RM* / 4 RM
Versions	ROPS / Cabine	ROPS / Cabine	ROPS / Cabine	ROPS / Cabine

*Non disponible sur le Quantum F et CL





PUISSANCE, PERFORMANCES ET PRODUCTIVITÉ

Les tracteurs Quantum Case IH sont propulsés par des moteurs fabriqués en interne. Cela signifie qu'ils sont configurés de manière à exécuter facilement toutes les tâches, en distribuant toute leur puissance à des régimes moteurs bas afin de réduire la consommation de carburant et d'améliorer le confort de l'utilisateur. Ils disposent également d'une grande réserve de puissance pour actionner tout type d'outils. Sans compter que les opérations d'entretien, comme les contrôles du niveau d'huile et l'accès au filtre, sont très faciles.

CABINE CLIMATISÉE COMBINÉE CLASSE 2 / CLASSE 4

Les nouveaux tracteurs Quantum sont disponibles avec un système de filtration d'air facile à adapter aux travaux effectués. Le réglage par défaut correspond à une filtration standard de niveau 2, qui élimine la poussière de l'air de ventilation entrant. Un simple commutateur permet de passer à la filtration de niveau 4, pendant la pulvérisation, pour empêcher la pénétration de particules phytosanitaires nocives.

CONFORTABLE PAR DÉFINITION

En plus des dimensions compactes des tracteurs Quantum, la priorité a été donnée à l'espace et au confort lors de sa conception. Ainsi, la cabine est désormais plus spacieuse pour améliorer le bien-être durant les longues journées de travail. Vous apprécierez les pédales faciles à actionner et les autres contrôles et commandes regroupés autour de l'opérateur et disposés de façon logique et ergonomique, à portée de main.

LE DÉBIT HYDRAULIQUE DONT VOUS AVEZ BESOIN

Case IH sait que les outils hydrauliques utilisés dans les vergers et les vignes peuvent être particulièrement gourmands en termes de débit d'huile. C'est la raison pour laquelle les tout derniers Quantum peuvent être équipés en option d'une pompe de 80 litres/min.





UN ENVIRONNEMENT DE TRAVAIL IDÉAL

Le confort est synonyme de productivité

Tous les modèles de la gamme Quantum sont équipés d'une cabine conçue pour améliorer le bien-être. L'habitacle a été entièrement revu et corrigé en ce sens que, malgré leur petit gabarit, ces cabines sont étonnamment spacieuses.

L'accessibilité est très facile grâce aux larges marches robustes, aux portes faciles à ouvrir et à l'abaissement du tunnel de transmission pour pouvoir disposer de plus de place au niveau des pieds. De nouveaux sièges améliorent également votre confort. Parallèlement, grâce à l'agencement optimisé des leviers de distributeurs, vous les trouvez juste à portée de main tout en disposant désormais de davantage de place. Le confort est encore amélioré par une nouvelle colonne de direction inclinable et télescopique

pour que vous puissiez trouver facilement la position de travail la mieux adaptée. De plus, le nouveau tableau de bord analogique/électronique facilite la lecture des principales informations du moteur.

Le nouveau système de filtration de pointe combiné classe 2 / classe 4 permet de respirer de l'air frais, propre et pur, même pendant les opérations de pulvérisation. Votre productivité atteint ainsi des sommets grâce à la réduction significative des niveaux de bruit, à la position de conduite optimisée, au confort amélioré et aux commandes d'outils perfectionnées.

QUANTUM. SILENCIEUX, CONFORTABLE, EFFICACE.

AVANTAGES

- Assise confortable
- Volant inclinable/télescopique
- Tableau de bord facile à lire
- Niveaux sonores réduits
- Confort de conduite supérieur
- Air pur et propre, quelles que soient les applications



FACILE À UTILISER

Commandes à portée de main

Les tracteurs Quantum Case IH sont conçus autour du conducteur. Ils ont été mis au point pour que chaque activité à effectuer puisse être exécutée rapidement, facilement et en toute sécurité. C'est la raison pour laquelle toutes les versions de la gamme sont équipées d'un poste de travail conçu pour simplifier et sécuriser au maximum toutes les opérations.

Une fois assis au volant, toutes les commandes tombent naturellement sous la main pour éliminer la fatigue. Nos ingénieurs ont mis l'accent sur l'ergonomie pour que toutes les opérations soient effectuées avec le minimum d'efforts et de manière intuitive. Le nouveau tableau de bord affiche clairement toutes les informations dont vous avez besoin.

La grande surface vitrée de la cabine offre une excellente visibilité panoramique pour que vous puissiez effectuer l'ensemble des opérations en toute sécurité et voir parfaitement les outils travailler. Le nouveau capot revu et corrigé améliore la visibilité à l'avant et facilite les manœuvres.

La nouvelle solution Case IH aux problèmes de filtration de l'air pendant la pulvérisation est très perfectionnée et facile à commander. Le passage de la classe 2 (extraction de la poussière) à la classe 4 (élimination du brouillard de pulvérisation de l'air entrant) se fait grâce à un simple commutateur et le système est contrôlé à partir d'un afficheur intuitif, monté de manière très pratique au-dessus de la tête du conducteur.

QUANTUM. IL SIMPLIFIE VOTRE CHARGE DE TRAVAIL.

AVANTAGES

- Commandes ergonomiques
- Visibilité sans entraves
- Encombrement réduit du tunnel de transmission
- Facilité d'activation et de contrôle du système de filtration



QUANTUM 110 V/N/F & CL

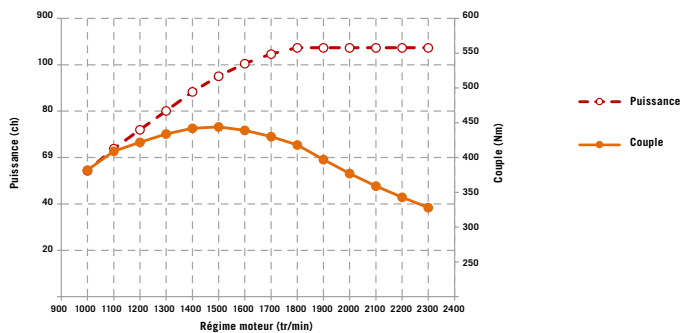

LE CŒUR DU QUANTUM

La puissance synonyme de performance

Le cœur de chaque tracteur Quantum Case IH réside dans un moteur FPT Industrial Common Rail 4 cylindres, le F5C de 3,4 litres. Conçus pour répondre aux tâches exigeantes de ces tracteurs, les moteurs du Quantum distribuent toute leur puissance à des régimes moteur réduits. Ils fonctionnent à des régimes de 1 800/1 900 tr/min pour limiter la consommation de carburant tandis que le couple maximum est atteint dès 1 500 tr/min afin de disposer d'une meilleure puissance de traction, notamment sur les terrains en pente. Une réponse améliorée du moteur optimise la maniabilité et la productivité. De plus, l'utilisation d'un système de recirculation des gaz d'échappement refroidis (CEGR), d'un filtre à particules et d'un catalyseur d'oxydation diesel (COD) permet d'éliminer l'emploi de fluides d'échappement diesel (DEF/AdBlue).

L'injection électronique common rail à haute pression assure une réponse instantanée de l'accélérateur pour une reprise rapide sous charge, une plus grande puissance de traction et une réduction des vibrations, ce qui augmente le confort de l'utilisateur. Le turbocompresseur Wastegate répond immédiatement dans la plage de ralenti bas pour réduire au minimum le décalage du turbo et garantir une réponse pratiquement instantanée. Le système ESC (Electronic Speed Control) permet de configurer le régime moteur avec précision et de mémoriser jusqu'à deux réglages de vitesse.

Grâce à un nouveau régime moteur constant, deux régimes moteur peuvent être réglés et mémorisés. Vous pouvez ainsi en utiliser un, par exemple pour les manœuvres en bout de rang, et disposer rapidement de l'autre pour chaque passage. Le logiciel moteur veille à ce que la vitesse configurée soit maintenue tout au long des travaux. Le système est contrôlé par les boutons situés sur le tableau de bord, à droite sous le volant. Le premier active la sélection de l'un des deux paramètres de vitesse, tandis que l'autre permet de régler avec précision le régime moteur par incréments. Un voyant et un message sur l'afficheur numérique du tableau de bord indiquent le régime moteur mémorisé (1 ou 2) qui est engagé.

Grâce à la compacité du moteur, le capot a été modernisé, ce qui améliore nettement la visibilité vers l'avant. Cette caractéristique facilite également les contrôles quotidiens, étant donné que la jauge d'huile et les radiateurs sont faciles à atteindre et à nettoyer. Enfin, si nécessaire, tous les filtres (moteur, huile hydraulique et air de la cabine) sont faciles d'accès et peuvent être enlevés et remplacés aisément.

QUANTUM. LA PUISSANCE ALLIÉE À LA PRÉCISION.

AVANTAGES

- Catalyseur d'oxydation diesel sans entretien
- Pas de filtre à particules
- Couple maximal à 1 500 tr/min
- Nouveau régime moteur constant : deux régimes moteur réglables et mémorisables
- Nouveau capot revu et corrigé au profit de la visibilité

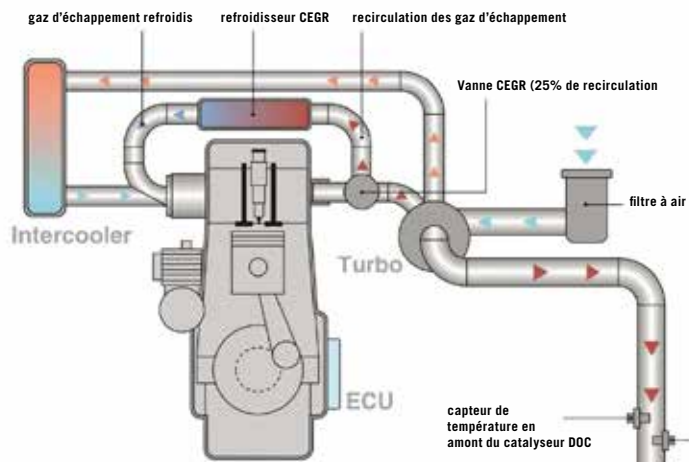
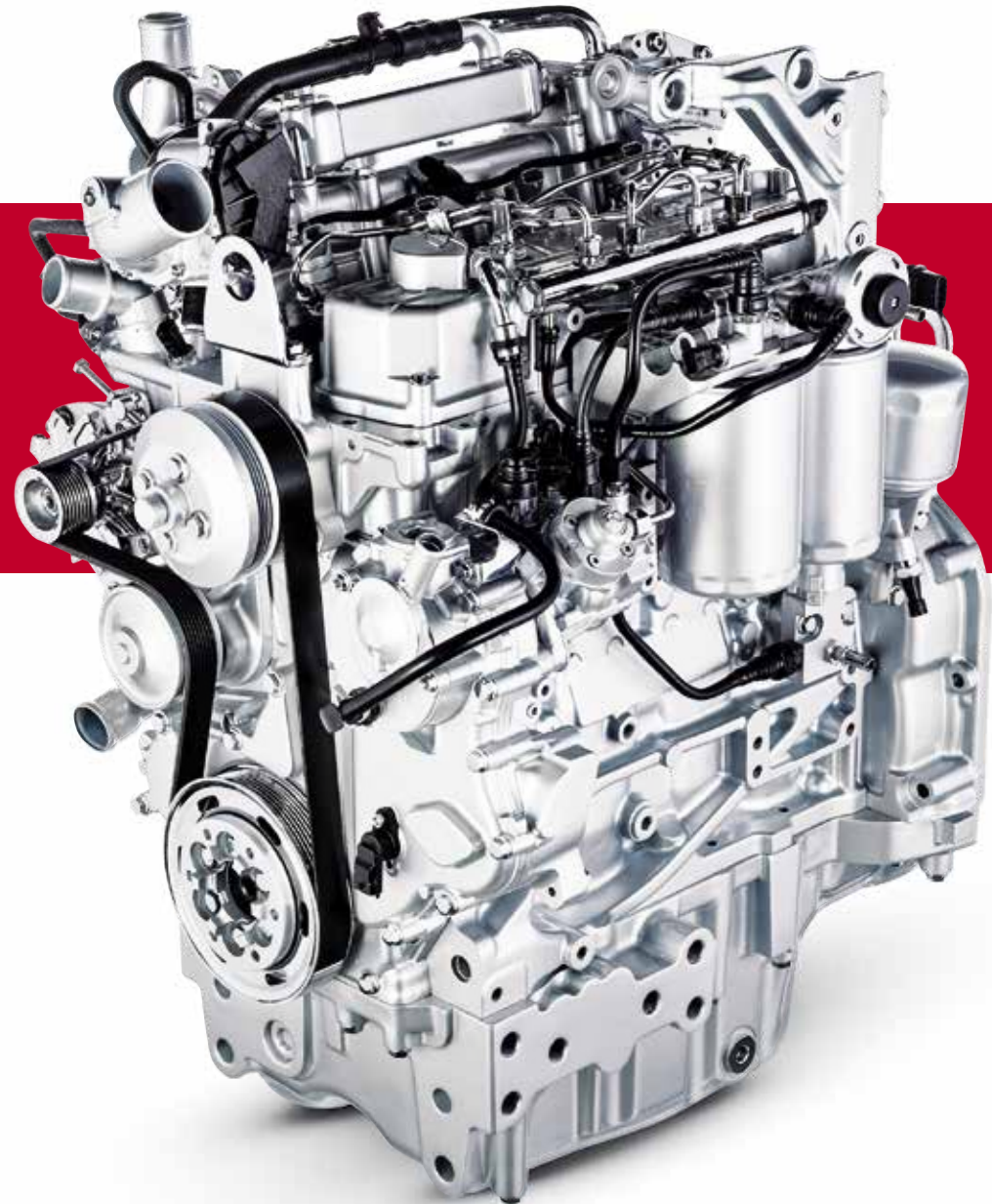





LA PLUS ROBUSTE DES TRANSMISSIONS

Conçue pour la fiabilité

Les tracteurs Quantum sont équipés de série d'une transmission Synchro Shuttle qui propose 16 rapports répartis entre 4 gammes et 4 vitesses avec un inverseur mécanique. Le Powershuttle, disponible en option, permet d'inverser le sens d'avancement sous charge, sans avoir à utiliser l'embrayage. Des vitesses de déplacement maximales de 30 ou 40 km/h sont disponibles en option, tandis qu'un super-réducteur 12 vitesses, également en option, permet de disposer de 28 rapports en marche avant et de 16 rapports en marche arrière. La combinaison de ces deux options offre au total 44 vitesses en marche avant.

Grâce à une option Power Clutch, vous pouvez changer de vitesse à l'aide d'un bouton ou débrayer sans utiliser l'embrayage afin de faciliter certaines opérations, comme le travail au chargeur. Que vous tractiez des remorques, utilisiez des pulvérisateurs ou élaguiez des arbres, les transmissions du Quantum vous permettent de trouver exactement la bonne combinaison régime/vitesse d'avancement adaptée à la tâche

en cours pour tirer le meilleur profit de son couple moteur impressionnant. Grâce à la conception du pont avant qui réduit le rayon de braquage et aux flancs sculptés, vous constaterez que la puissance ne compromet pas la maniabilité.

À l'arrière, la prise de force 540/540E tr/min de série met à votre disposition une puissance exceptionnelle pour entreprendre toutes les tâches difficiles, comme le fauchage, ou des travaux plus légers, notamment la pulvérisation. Une prise de force 540/540E/1000 tr/min est disponible en option pour faire face aux travaux les plus difficiles. Un relevage avant avec prise de force intégrée est également disponible pour pouvoir utiliser, par exemple, des faucheuses déportées à l'avant et à l'arrière. Quelles que soient vos exigences, la liste des options disponibles sur le Quantum vous permet de créer le tracteur qui correspond exactement à vos besoins.

QUANTUM. DES PERFORMANCES UNIQUES.

AVANTAGES

- Quatre vitesses, quatre gammes
- Options 30 ou 40 km/h
- Option Powershift deux vitesses
- Super-réducteur 12 vitesses en option
- Option Powerclutch
- Option relevage avant



JUMAR

110N

CASE IH

QUANTUM

VALORISEZ CHAQUE MINUTE DE VOTRE JOURNÉE

De nouveaux horizons en matière de productivité

Avec jusqu'à trois distributeurs hydrauliques centraux, une nouvelle pompe de 80 l/min et des distributeurs auxiliaires électroniques, les nouveaux modèles Quantum vous permettent d'en faire davantage, bien plus confortablement.

QUANTUM. LA POLYVALENCE INÉGALÉE.





PUISSANCE HYDRAULIQUE INTÉGRALE

Pas de compromis en matière de performance

Tandis que la pompe hydraulique standard délivre pas moins de 64 litres/min d'huile, les derniers modèles Quantum avec cabine peuvent désormais offrir une capacité hydraulique supérieure grâce à la nouvelle pompe de 80 l/min de débit disponible en option. Aussi, quel que soit l'outil relié à votre tracteur, vous êtes sûr qu'il pourra exécuter la tâche qui lui a été confiée. Des commandes simples, codées par couleur, facilitent le raccordement et l'utilisation.

Jusqu'à trois distributeurs peuvent être proposés à l'arrière du tracteur, tandis que trois distributeurs centraux additionnels peuvent être montés en option. Des palettes

en facilitent l'utilisation lorsque les distributeurs électroniques sont sélectionnés en option. Grâce à sa capacité de relevage arrière de 2 600 kg, vous ne serez jamais à court de puissance. De plus, vous avez le choix entre une commande de relevage mécanique ou électronique. À l'avant, le relevage à commande mécanique en option dispose d'une capacité de relevage de 1 500 kg et est équipé de stabilisateurs qui peuvent être commandés depuis la cabine, sur la console de droite.

QUANTUM. CONÇU POUR LES PERFORMANCES.

AVANTAGES

- Débit d'huile standard de 64 l/min
- Débit d'huile de 80 l/min en option
- Deux/trois distributeurs auxiliaires arrière
- Jusqu'à trois distributeurs centraux
- 2 600 kg de capacité maximale du relevage arrière







NOUVEAU QUANTUM CL

Compact, polyvalent, puissant

Le dernier-né de la famille Quantum, le Quantum CL, met les avantages propres au Quantum à la disposition d'utilisateurs de tracteurs standards.

Ce sont des tracteurs conçus pour exécuter tous les travaux sur une exploitation. Avec son petit gabarit et sa légèreté, il est idéal dans les champs et dans les élevages, et parfaitement adapté aux travaux avec un chargeur. Son centre de gravité bas se traduit par une excellente adhérence et une stabilité pair sur des terrains en pente ou vallonnés. Les modèles Quantum CL sont également conçus pour les grands vignobles et les vergers. La configuration arceau est la solution parfaite pour toutes les applications sous serres.

Ne vous laissez pas bernier par sa taille : ces puissants tracteurs jouent dans la cour des grands. Les modèles CL sont disponibles en modèles de 75 à 107 ch de puissance nominale, de la même façon que les V, N et F. Ils sont d'un gabarit plus large mais, malgré leurs 1 567 mm de largeur, leur conception est toujours très compacte. Avec moins de 2,4 m de hauteur, ils pénètrent facilement dans des bâtiments bas, même chaussés de pneus 420/70 R24 standard. Nouveau Quantum CL, votre partenaire privilégié sur l'exploitation.

QUANTUM CL. LA MAÎTRISE PARFAITE DE TOUTES VOS TÂCHES.

AVANTAGES

- Nouveau modèle de la famille Quantum
- 75-107 ch
- Compact et léger
- Idéal pour le travail au chargeur
- Centre de gravité bas, parfait pour travailler sur les terrains en pente





ENTRETIEN

Moins de temps d'immobilisation, plus de productivité

L'entretien d'un Quantum est simple et rapide. Avec un intervalle de vidange d'huile standard de 600 heures, les tracteurs Quantum sont rarement immobilisés pour les opérations d'entretien et passent l'essentiel de leur temps à travailler.

Un simple exemple : le nouveau système de filtration de l'air de la cabine combinée classe 2 / classe 4, est conçu pour que la filtration de niveau 4 ne soit activée qu'en cas de nécessité. Cela permet à l'utilisateur d'être toujours protégé et à son aise, et parallèlement de réduire les coûts d'exploitation.

Le réservoir de carburant, bien accessible, est facile à remplir à la fin de la journée. Tous les points d'entretien et de contrôle sont également faciles d'accès et simplifient vos travaux au quotidien. Mais s'il faut effectuer des opérations d'entretien majeures, ces nouveaux modèles Quantum se distinguent également par leur facilité d'intervention. Dans cette catégorie de tracteurs, il n'y a pas de modèle plus simple à entretenir qu'un Quantum Case IH.

QUANTUM. FACILITÉ D'UTILISATION ET D'ENTRETIEN.

AVANTAGES

- Intervalle de vidange d'huile de 600 heures
- Filtres à air de cabine longue durée
- Filtration de niveau 4 utilisée seulement en cas de nécessité
- Points d'entretien faciles d'accès



Case IH **SERVICETEAM**, un réseau solide de revendeurs soutenu par les équipes de marketing locales Case IH, des outils d'assistance leaders du secteur de Case IH, des méthodes de formation modernes, des services de pièces détachées et de logistiques de première catégorie, qui offre aux clients de Case IH un excellent service après-vente complet pour leur permettre de se concentrer sur leur métier : l'agriculture.

ASSISTANCE TECHNIQUE | SERVICE | PIÈCES | MAXSERVICE | SERVICEFINANCE

SERVICETEAM

Service non-stop

GENUINEPARTS

NOUS MAINTENONS VOTRE TRACTEUR EN ORDRE DE MARCHÉ.

Votre concessionnaire Case IH local et notre centre d'appels réservé aux commandes de pièces détachées disponible 24h/24, 7 jours sur 7, constitué de techniciens et de collègues spécialisés dans la logistique, font tous partie du réseau ServiceTeam de Case IH. Ils ont été formés pour vous donner des avis professionnels et résoudre vos problèmes, en veillant à ce que les pièces d'origine Case IH soient identifiées et envoyées dans les plus brefs délais pour qu'elles vous parviennent le jour même ou le lendemain afin que votre machine reste en excellent état. Cela signifie que le temps d'arrêt de votre machine est réduit au minimum pour que vous puissiez continuer à travailler sur votre exploitation.

MAXSERVICE

24 HEURES SUR 24. QUEL QUE SOIT LE PAYS.

Quand vous travaillez 24 h sur 24, vous n'êtes jamais seul grâce à MaxService. Une assistance téléphonique dédiée vous relie à Case IH ServiceTeam 24h/24, 7 jours sur 7. Les techniciens qui répondent chez votre concessionnaire local sont prêts à vous aider en vous donnant des conseils techniques, en vous proposant des solutions logicielles et en commandant les pièces d'origine dont vous avez besoin. Ils peuvent même diagnostiquer des problèmes à distance à l'aide de l'EST/DATAR pour que vous puissiez continuer à travailler, ou alerter un technicien d'entretien pour qu'il vous livre une pièce sur votre exploitation. Pendant la haute saison, nous vous aidons à continuer à travailler sur votre exploitation en vous offrant toute l'assistance nécessaire en cas de panne.

SAFEGUARD GOLD **SAFEGUARD** SILVER **SAFEGUARD** BRONZE

SAFEGUARD OR, ARGENT OU BRONZE EST UN PACK DE SERVICE D'EXTENSION DE GARANTIE.

Fait spécialement sur mesure en fonction de vos exigences et de vos équipements, il peut être constitué de packs de contrats d'entretien, de maintenance, de télématique, d'assurance et de financements Case IH. Et surtout, il assure votre tranquillité d'esprit, couvre tous les problèmes mécaniques et vous permet de gérer facilement vos coûts de propriété. Nous vous offrons toute l'assistance dont vous avez besoin pour que vous puissiez continuer à travailler sur votre exploitation.

CNH INDUSTRIAL CAPITAL

UNE SOLUTION DE FINANCEMENT OPTIMALE POUR CHAQUE INVESTISSEMENT.

CNH Industrial Capital est la société de financement de Case IH. Nos employés sont des experts financiers qui ont de nombreuses années d'expérience dans le secteur de l'agriculture. Nous connaissons non seulement les produits Case IH et le marché, mais nous comprenons également les exigences spécifiques de vos opérations. De ce fait, nous sommes toujours en mesure de vous offrir une solution financière pour vos nouveaux investissements, spécifiquement adaptée à vos exigences opérationnelles et à votre utilisation propre de la machine sous la forme de locations, de prêts ou d'un bail. Notre objectif le plus important est d'améliorer la rentabilité de votre investissement ! Ainsi, vous pouvez associer tous les financements de CNH Industrial Capital avec une couverture pour accident et panne Capital, telle qu'une assurance en cas de panne ou de réparation de la machine, afin d'exclure tout risque pour votre investissement et de bénéficier d'une planification plus fiable.

MODÈLE	QUANTUM 80 V	QUANTUM 90 V	QUANTUM 100 V	QUANTUM 110 V	QUANTUM 80 N	QUANTUM 90 N	QUANTUM 100 N	QUANTUM 110 N
MOTEUR								
Nombre de cylindres / Cylindrée (cm³)	4 / 3 400	4 / 3 400	4 / 3 400	4 / 3 400	4 / 3 400	4 / 3 400	4 / 3 400	4 / 3 400
Type de moteur	Stage IIIB				Stage IIIB			
Puissance nominale du moteur (kW/ch)	55 / 75	63 / 86	73 / 99	79 / 107	55 / 75	63 / 86	73 / 99	79 / 107
Couple max. (Nm à tr/min)	309 à 1 500	351 à 1 500	407 à 1 500	444 à 1 500	309 à 1 500	351 à 1 500	407 à 1 500	444 à 1 500
Capacité du réservoir de carburant	67,5				72,5			
TRANSMISSION								
Synchro Shuttle - De série (en option)	16 AV / 16 AR (32 AV / 16 AR avec doubleur mécanique)				16 AV / 16 AR (32 AV / 16 AR avec doubleur mécanique)			
Powershuttle - de série (en option)	16 AV / 16 AR (32 AV / 16 AR avec Powershift 2 vitesses)				16 AV / 16 AR (32 AV / 16 AR avec Powershift 2 vitesses)			
Vitesse super-réducteur - Synchro (Powershuttle)	28 AV / 16 AR (44 AV / 16 AR avec Powershift 2 vitesses)				28 AV / 16 AR (44 AV / 16 AR avec Powershift 2 vitesses)			
DIRECTION								
Type de pont avant	2RM ou 4RM au choix				2RM ou 4RM au choix			
Pont avant 4RM de série	Système électrohydraulique avec blocage de différentiel à glissement limité ou intégral				Système électrohydraulique avec blocage de différentiel à glissement limité ou intégral			
4RM en option	Engagement automatique 4RM et blocage de différentiel lié à l'angle de braquage				Engagement automatique 4RM et blocage de différentiel lié à l'angle de braquage			
Rayon de braquage 2RM/4RM (mm)	3 230 / 3 562				3 230 / 3 562			
PRISE DE FORCE								
Type	Engagement électrohydraulique				Engagement électrohydraulique			
Régimes de prise de force arrière de série	540 / 540 Eco				540 / 540 Eco			
Régimes disponibles en option	540/540E/1000 avec régime proportionnel à la vitesse d'avancement				540/540E/1000 avec régime proportionnel à la vitesse d'avancement			
CIRCUIT HYDRAULIQUE								
Débit de pompe max. – relevage arrière et utilisations extérieures	64 l/min. (80 l/min. avec pompe MegaFlow)				64 l/min. (80 l/min. avec pompe MegaFlow)			
Type de commande du relevage arrière	3 distributeurs arrière max. avec stabilisateur hydraulique en option				3 distributeurs arrière max. avec stabilisateur hydraulique en option			
Stabilisateurs du relevage arrière	Contrôle d'effort mécanique ou Contrôle d'effort électronique				Contrôle d'effort mécanique ou Contrôle d'effort électronique			
Capacité de relevage maximale (kg)	2 600				2 600			
POIDS* ET DIMENSIONS								
A. Empattement 2RM / 4RM (mm)	2 153 / 2 180				2 153 / 2 180			
B. Longueur hors tout du lest avant aux bras de levage hyd. arrière 4RM	2 938				2 938			
C. Largeur min. au niveau de la cabine (mm)	1 063 avec 280/85R28				1 228 avec 320/85R24			
C. Largeur minimale avec pneus standard (mm)	1 180				1 270			
D. Hauteur hors tout min. cabine/ROPS 4RM (mm)	2 255 / 2 213				2 300 / 2 238			
E. Hauteur entre le centre du pont arrière et le toit de cabine/ROPS (mm)	1 775 / 1 713				1 775 / 1 713			
F. Garde au sol min. (mm)	211				236			
G. Voie mini. / maxi. (2RM) (mm)	856 - 1 088				1 002 - 1 214			
G. Voie mini. / maxi. (4RM) (mm)	835 - 1 049				1 075 - 1 279			
G. Voie mini. / maxi. arrière (mm)	781 - 1 261				943 - 1 239			
Poids total - 2RM sans cabine / 4RM avec cabine (kg)	2 507 / 2 890				2 594 / 2 954			
Poids maximum admissibles - 2RM sans cabine / 4RM avec cabine (kg)	4 150 / 4 500				4 750 / 4 500			
PNEUS STANDARD								
Avant 2RM, 4RM	6.00 – 16/7.50 R16				6.00 – 16/7.50 R16			
Arrière	12.4 R28				13.6 R28			

* En fonction des spécifications du marché

MODÈLE	QUANTUM 80 F	QUANTUM 90 F	QUANTUM 100 F	QUANTUM 110 F	QUANTUM 80 CL	QUANTUM 90 CL	QUANTUM 100 CL	QUANTUM 110 CL
MOTEUR								
Nombre de cylindres / Cylindrée (cm ³)	4 / 3 400	4 / 3 400	4 / 3 400	4 / 3 400	4 / 3 400	4 / 3 400	4 / 3 400	4 / 3 400
Type de moteur	Stage IIIB				Stage IIIB			
Puissance nominale du moteur (kW/ch)	55 / 75	63 / 86	73 / 99	79 / 107	55 / 75	63 / 86	73 / 99	79 / 107
Couple max. (Nm à tr/min)	309 à 1 500	351 à 1 500	351 à 1 500	444 à 1 500	309 à 1 500	351 à 1 500	351 à 1 500	444 à 1 500
Capacité du réservoir de carburant	98				98			
TRANSMISSION								
Synchro Shuttle - De série (en option)	16 AV / 16 AR (32 AV / 16 AR avec doubleur mécanique)				16 AV / 16 AR (32 AV / 16 AR avec doubleur mécanique)			
Powershuttle - de série (en option)	16 AV / 16 AR (32 AV / 16 AR avec Powershift 2 vitesses)				16 AV / 16 AR (32 AV / 16 AR avec Powershift 2 vitesses)			
Vitesse super-réducteur - Synchro (Powershuttle)	28 AV / 16 AR (44 AV / 16 AR avec Powershift 2 vitesses)				28 AV / 16 AR (44 AV / 16 AR avec Powershift 2 vitesses)			
DIRECTION								
Type de pont avant	4WD				4WD			
Pont avant 4RM de série	Système électrohydraulique avec blocage de différentiel à glissement limité ou intégral				Système électrohydraulique avec blocage de différentiel à glissement limité ou intégral			
4RM en option	Engagement mécanique				Engagement mécanique			
Rayon de braquage 4RM (mm)	4 186				4 116			
PRISE DE FORCE								
Type	Engagement électrohydraulique				Engagement électrohydraulique			
Régimes de prise de force arrière de série	540 / 540 Eco				540 / 540 Eco			
Régimes disponibles en option	540/540E/1000 avec régime proportionnel à la vitesse d'avancement				540/540E/1000 avec régime proportionnel à la vitesse d'avancement			
CIRCUIT HYDRAULIQUE								
Débit de pompe max. – relevage arrière et utilisations extérieures	64 l/min. (82 l/min. avec pompe MegaFlow)				64 l/min. (82 l/min. avec pompe MegaFlow)			
Type de commande du relevage arrière	3 distributeurs arrière max. avec stabilisateur hydraulique en option				3 distributeurs arrière max. avec stabilisateur hydraulique en option			
Stabilisateurs du relevage arrière	Contrôle d'effort mécanique ou Contrôle d'effort électronique				Contrôle d'effort mécanique ou Contrôle d'effort électronique			
Capacité de relevage maximale (kg)	2 600				2 600			
POIDS* ET DIMENSIONS								
A. Empattement 2RM / 4RM (mm)	- / 2 180				- / 2 180			
B. Longueur hors tout du lest avant aux bras de levage hyd. arrière 4RM	3 011				3 027			
C. Largeur min. au niveau de la cabine (mm)	1 382 avec 320/85R28				1 567 avec 420/70R24, 420/70R28 ou 420/70R30			
C. Largeur minimale avec pneus standard (mm)	1 440				1 567			
D. Hauteur hors tout min. cabine/ROPS 4RM (mm)	2 375 / 2 313				2 375 / 2 313			
E. Hauteur entre le centre du pont arrière et le toit de cabine/ROPS (mm)	1 775 / 1 713				1 775 / 1 713			
F. Garde au sol min. (mm)	249				249			
G. Voie mini. / maxi. avant (2RM) (mm)	-				-			
G. Voie mini. / maxi. avant (4RM) (mm)	1 157 - 1 529				1 256 - 1 680			
G. Voie mini. / maxi. arrière (mm)	1 062 - 1 607				1 149 - 1 993			
Poids total - 2RM sans cabine / 4RM avec cabine (kg)	- / 3 100				- / 3 100			
Poids maximum admissibles - 2RM sans cabine / 4RM avec cabine (kg)	- / 4 800				- / 5 200			
PNEUS STANDARD								
Avant 2RM, 4RM	6.00 – 16/7.50R16				280/70R18			
Arrière	13.6 R28				420/70R24			

* En fonction des spécifications du marché

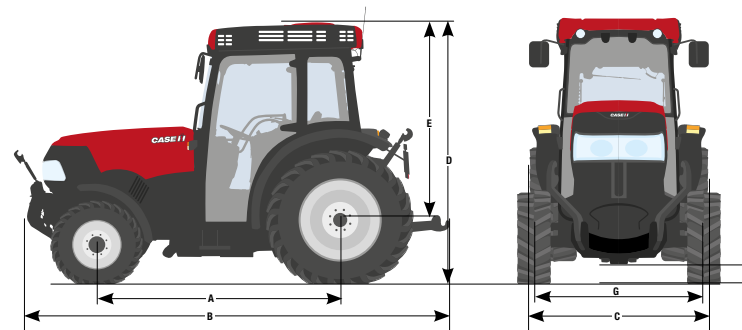

Brochure CASE IH Quantum – 04/2017 – Code 17C0057F00
Imprimé en AUTRICHE

WWW.CASEIH.COM

CNH Industrial Österreich GmbH
Steyrer Straße 32, A-4300 St. Valentin – Austria

Appel gratuit : 00 800 22 73 44 00

 Mieux vaut prévenir que guérir. Lisez toujours le manuel de l'opérateur avant d'utiliser les équipements. Inspectez les équipements avant de les utiliser et vérifiez qu'ils fonctionnent correctement. Respectez les pictogrammes de sécurité du produit et utilisez les fonctions de sécurité fournies, le cas échéant. Cette documentation est destinée à une publication internationale. Les équipements de série et en option ainsi que les modèles disponibles varient d'un pays à l'autre. Case IH se réserve le droit de modifier sans préavis et à tout moment la conception et les équipements techniques, sans obligation de sa part de modifier les unités qui ont déjà été vendues. Tous les efforts ont été fournis pour assurer l'exactitude des spécifications, des descriptions et des illustrations de cette brochure au moment de la mise sous presse. Cependant, celles-ci sont également sujettes à modification sans préavis. Il est possible que les illustrations comprennent des équipements en option, ou que tous les équipements de série ne soient pas représentés. Case IH recommande les lubrifiants **ARCELA**.



CASE IH
AGRICULTURE

POUR CEUX QUI EXIGENT PLUS